



Rhuan de Barros Santos



Efeito Domi+

Domine todos os assuntos!

Orientadora: Cláudia Cirineo Ferreira Monteiro



Facilitar a aprendizagem sobre
Educação Sexual, abordando-a
de uma forma leve, divertida e que
quebre a visão de tabu que possui!





Contextualização

Problemas Sociais

- | Violência
- | ISTs
- | Abusos
- | Situações de Risco
- | LGBTfobia

Educação Sexual

- | Tabu
- | Ensino Limitado
- | Prevenção de Riscos

**Urgência em ensinar
Educação Sexual aos Jovens**



Objetivos

Geral

| Desenvolver um jogo que sirva como ferramenta didática no ensino de Educação Sexual para adolescentes.

Específicos

| Identificar conteúdos e orientações didáticas no Planejamento Curricular Nacional;

| Selecionar quais dos conteúdos do PCN abordar no projeto;

| Escolher a faixa etária mais viável de acordo com o conteúdo selecionado;

| Obter informações comportamentais do público alvo com profissionais da área das ciências sociais, psicologia e pedagogia;

| Pesquisar sobre atividades e jogos lúdicos já existentes para adolescentes;





Estudios



Adolescência

Educação Sexual





Parâmetros Curriculares Nacionais

Jogos





Análise de Mercado

Similares

Simulam situações da vida que e podem abordar temas relacionados com ES

Concorrentes

Trabalhos Acadêmicos sobre jogos com temáticas ES que não foram comercializados

1 jogo analisado com maior profundidade

Insights

- | Utilizar ambientes comuns aos adolescentes
- | Relevância de temas não relacionados à fisiologia e métodos contraceptivos

Foco das Propostas

- | Jovens dos 13 aos 16 anos
- | Possibilidade de ser utilizado tanto em sala de aula quanto em ambientes individuais (domiciliar, terapia)



**Fisiologia e Métodos
Contraceptivos**



**Orientação Sexual
e Identidade de Gênero**

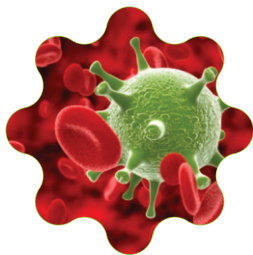

**Infecções Sexualmente
Transmissíveis**



**Abuso e
Violência Sexual**



Desenvolvimento Projetual

Requisitos Projetuais

- | Explorar todos os temas da Educação Sexual;
 - | Abordar a sexualidade dentro dos limites da ação pedagógica;
- | Possibilitar um número grande de participantes;
 - | Transmitir conhecimento de forma divertida e interativa;
- | Não possibilitar interpretações dúbias ou deturpações dos temas;
 - | Durar menos de uma hora;
- | Possibilitar uma versão para produção manual.

Primeira Geração de Alternativas

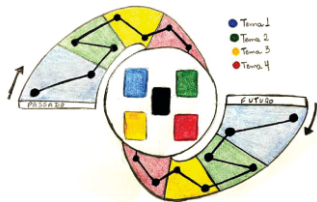
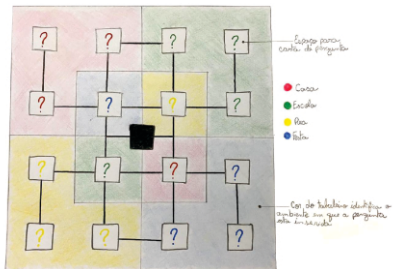
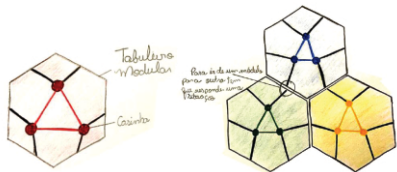



Segunda Geração de Alternativas

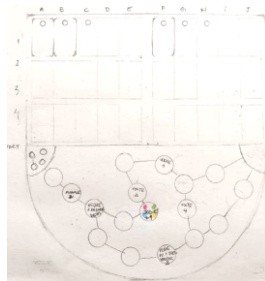
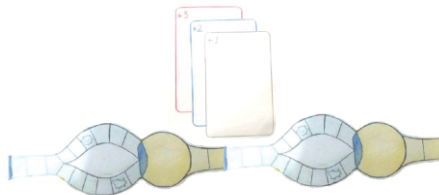
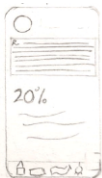

Pontos Levantados

| Sem tempo para aprender regras complexas

| Semelhança com jogos já conhecidos

| Tempo de Jogo

| Quantidade de Participantes: Aula x Particular



Refinamentos

Base do Jogo: Perguntas e Respostas

Ferramenta: Jogos já conhecidos

Aula: Partidas Simultâneas

Alternativa Dominó

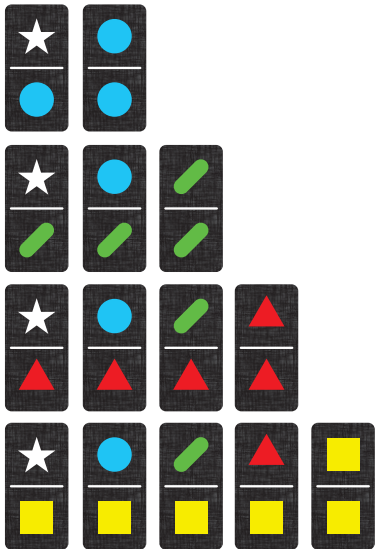
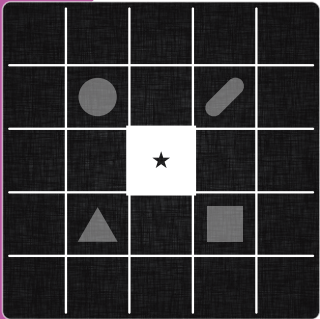

Alternativa Dominó



FISIOLOGIA E MÉTODOS CONTRACEPTIVOS

FISIOLOGIA E MÉTODOS CONTRACEPTIVOS

A Tabela e o Coito interrompido são os métodos mais seguros na prevenção da gravidez. Essa afirmativa está?

! Excepteur sint occaecat cupidatat non proident, sunt in culpa qui officia deserunt mollit anim id est laborum.

! Incorreta. Esses métodos são de baixa confiabilidade e não devem ser usados como ferramenta contraceptiva principal.

At vero eos et accusamus et iusto odio dignissimos ducimus qui blanditiis praesentium voluptatum deleniti atque corrupti quos dolores et molestias animi, id est laborum et dolorum fuga.



ABUSO E VIOLÊNCIA SEXUAL

ABUSO E VIOLÊNCIA SEXUAL

A internet pode ser um ambiente perigoso. Uma ramificação da violência sexual é o Aliciamento Online, que pode ser:

! Excepteur sint occaecat cupidatat non proident, sunt in culpa qui officia deserunt mollit anim id est laborum.

! Captação e compartilhamento de imagens e/ou vídeos de crianças/adolescentes sem roupa, em situações humilhantes, de perigo ou desconforto.

Troca de mensagens sexuais, pedir fotos ou outras ações relacionadas que também são consideradas aliciamento intencional online e são considerados crimes.



INFECÇÕES SEXUALMENTE TRANSMISSÍVEIS

INFECÇÕES SEXUALMENTE TRANSMISSÍVEIS

Existem algumas ISTs que podem ser passadas de mãe para filho durante a gravidez. Essa afirmativa é verdadeira?

! Excepteur sint occaecat cupidatat non proident.

! Sim. Esse tipo de transmissão é conhecida como Transmissão Vertical.

Essa situação pode ser evitada com o diagnóstico precoce e atenção adequada durante a gestação.



ORIENTAÇÃO SEXUAL E IDENTIDADE DE GÊNERO

ORIENTAÇÃO SEXUAL E IDENTIDADE DE GÊNERO

Seu amigo começou a fazer piada e dizer palavras ofensivas para um casal de homossexuais. O que fazer?

! Pense com empatia. Lembre sempre que qualquer atitude que ofenda a vivência de alguém nunca é legal!

! Demonstre seu descontentamento e o corrija, diga que esse tipo de atitude é crime e que não deverá se repetir.

At vero eos et accusamus et iusto odio dignissimos ducimus qui blanditiis praesentium voluptatum deleniti atque corrupti quos dolores et molestias animi, id est laborum et dolorum fuga.



Alternativa Jogo da Memória

FISIOLOGIA E MÉTODOS CONTRACEPTIVOS

! Lorem ipsum dolor sit amet, consectetur adipiscing elit, sed do eiusmod tempor incididunt ut labore et dolore magna aliqua?

! Exceperit sint occaecat cupidatat non proident, sunt in culpa qui officia deserunt mollit anim id est laborum.

+1

1

FISIOLOGIA E MÉTODOS CONTRACEPTIVOS

! Quis autem vel eum iure reprehenderit qui in ea voluptate velit esse quam nihil molestiae consequatur, vel illum qui dolorem eum fugiat.

! At vero eos et accusamus et iusto odio dignissimos ducimus qui blanditiis praesentium voluptatum deleniti atque corrupti quos dolores et mollitia animi, id est laborum et dolorum fuga.

+1

1

ABUSO E VILÊNCIA SEXUAL

! Lorem ipsum dolor sit amet, consectetur adipiscing elit, sed do eiusmod tempor incididunt ut labore et dolore magna aliqua?

! Exceperit sint occaecat cupidatat non proident, sunt in culpa qui officia deserunt mollit anim id est laborum.

+1

1

ABUSO E VILÊNCIA SEXUAL

! Quis autem vel eum iure reprehenderit qui in ea voluptate velit esse quam nihil molestiae consequatur, vel illum qui dolorem eum fugiat.

! At vero eos et accusamus et iusto odio dignissimos ducimus qui blanditiis praesentium voluptatum deleniti atque corrupti quos dolores et mollitia animi, id est laborum et dolorum fuga.

+1

1

INFECÇÕES SEXUALMENTE TRANSMISSÍVEIS

! Lorem ipsum dolor sit amet, consectetur adipiscing elit, sed do eiusmod tempor incididunt ut labore et dolore magna aliqua?

! Exceperit sint occaecat cupidatat non proident, sunt in culpa qui officia deserunt mollit anim id est laborum.

+2

5

INFECÇÕES SEXUALMENTE TRANSMISSÍVEIS

! Quis autem vel eum iure reprehenderit qui in ea voluptate velit esse quam nihil molestiae consequatur, vel illum qui dolorem eum fugiat.

! At vero eos et accusamus et iusto odio dignissimos ducimus qui blanditiis praesentium voluptatum deleniti atque corrupti quos dolores et mollitia animi, id est laborum et dolorum fuga.

+2

5

ORIENTAÇÃO SEXUAL E IDENTIDADE DE GÊNERO

! Lorem ipsum dolor sit amet, consectetur adipiscing elit, sed do eiusmod tempor incididunt ut labore et dolore magna aliqua?

! Exceperit sint occaecat cupidatat non proident, sunt in culpa qui officia deserunt mollit anim id est laborum.

+2

5

ORIENTAÇÃO SEXUAL E IDENTIDADE DE GÊNERO

! Quis autem vel eum iure reprehenderit qui in ea voluptate velit esse quam nihil molestiae consequatur, vel illum qui dolorem eum fugiat.

! At vero eos et accusamus et iusto odio dignissimos ducimus qui blanditiis praesentium voluptatum deleniti atque corrupti quos dolores et mollitia animi, id est laborum et dolorum fuga.

+2

5

Alternativa Jogo da Memória

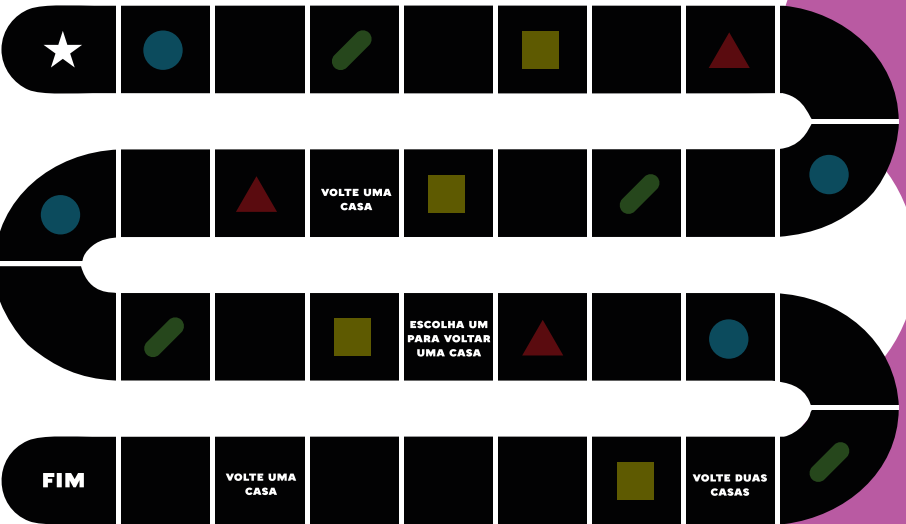



Validação

Validação dos Temas das Questões

Questionário Online

Profissionais com instrução sobre ES
Público Geral

110

Participantes

29%

Primeiro Público

99,1%

Jogo como
ferramenta Válida

| Abuso e Violência Sexual | Infecções Sexualmente Transmissíveis
| Orientação Sexual e Identidade de Gênero | Métodos Contraceptivos
| Gravidez na Adolescência

Mais de **75%** de aprovação
das perguntas e respostas

Validação das Propostas

Entrevista com profissionais

Pedagoga
Assistente Social

Dominó

Propagação de um Jogo Clássico
Fácil de Entender
Conteúdo Agrupado
Pontuação Complexa

Jogo da Memória

Maior interação entre Jogadores
Mecânica de Movimento Interessante
Público mais Jovem
Competitividade e Agilidade
Material e Produção

Levantamentos Gerais

Questões

Linguagem Explicação

Capacitação do Mediador

**Jogo como momento de
Percepção Social**

Proposta Dominó



Identidade

Naming

Linha de Jogos
Info+ Educa+
Efeito Dominó

EfeitoDomi

Slogan

Domine todos os assuntos!

Logo

saúde + mecânica + informação



Efeito Domi 
Domine todos os assuntos!



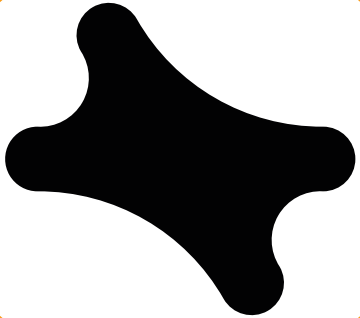

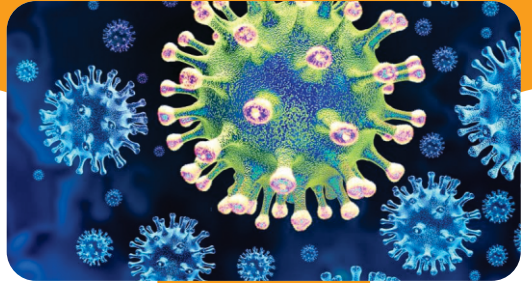
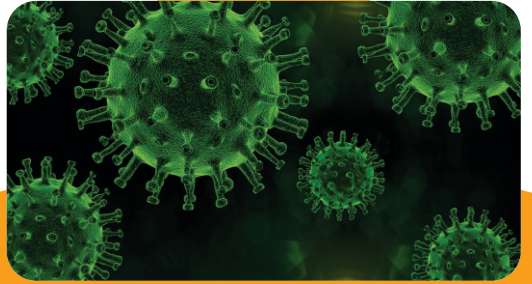
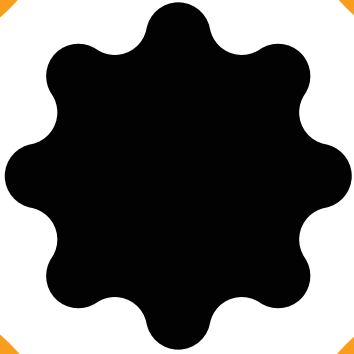



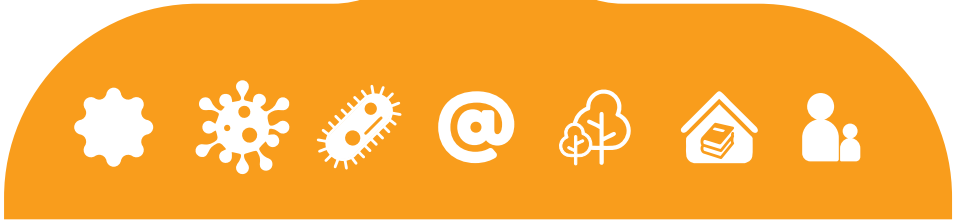

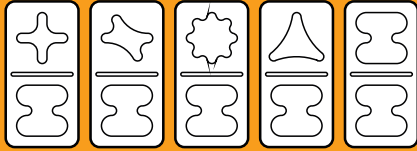
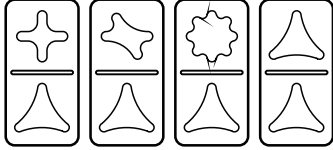
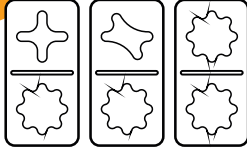
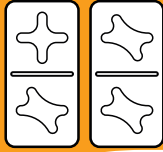

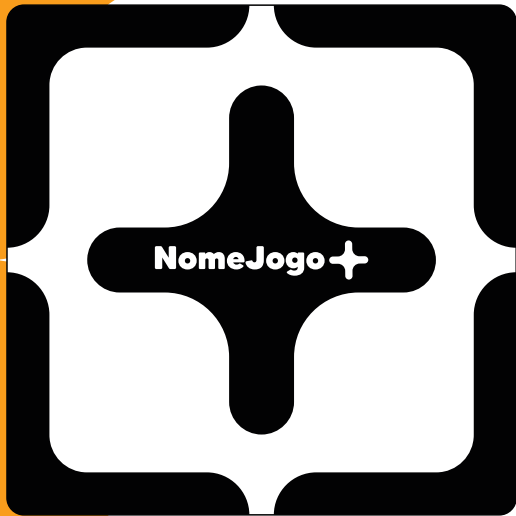
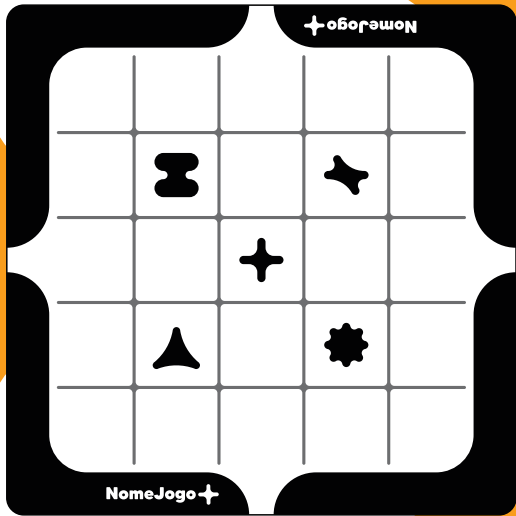

Fisiologia e Métodos Contraceptivos

A Tabela e o Coito interrompido são os métodos mais seguros na prevenção da gravidez. Essa afirmativa está:



Incorreta. Esses métodos são de baixa confiabilidade e não devem ser usados como ferramenta contraceptiva principal.



Excepteur sint occaecat cupidatat non proident, sunt in culpa qui officia deserunt mollit anim id est laborum.
At vero eos et accusamus et iusto odio dignissimos ducimus qui blanditiis praesentium voluptatum deleniti atque corrupti.



Fisiologia e Métodos
Contraceptivos

Fisiologia e Métodos Contraceptivos

A Tabela e o Coito interrompido são os métodos mais seguros na prevenção da gravidez. Essa afirmativa está:



Incorreta. Esses métodos são de baixa confiabilidade e não devem ser usados como ferramenta contraceptiva principal.



Excepteur sint occaecat cupidatat non proident, sunt in culpa qui officia deserunt mollit anim id est laborum.
At vero eos et accusamus et iusto odio dignissimos ducimus qui blanditiis praesentium voluptatum deleniti atque corrupti.



Fisiologia e Métodos Contraceptivos



Orientação Sexual e Identidade de Gênero

A Tabela e o Coito interrompido são os métodos mais seguros na prevenção da gravidez. Essa afirmativa está:



Incorreta. Esses métodos são de baixa confiabilidade e não devem ser usados como ferramenta contraceptiva principal.



Excepteur sint occaecat cupidatat non proident, sunt in culpa qui officia deserunt mollit anim id est laborum.
At vero eos et accusamus et iusto odio dignissimos ducimus qui blanditiis praesentium voluptatum deleniti atque corrupti.



Orientação Sexual e Identidade de Gênero



Infecções Sexualmente Transmissíveis

A Tabela e o Coito interrompido são os métodos mais seguros na prevenção da gravidez. Essa afirmativa está:



Incorreta. Esses métodos são de baixa confiabilidade e não devem ser usados como ferramenta contraceptiva principal.



Excepteur sint occaecat cupidatat non proident, sunt in culpa qui officia deserunt mollit anim id est laborum.
At vero eos et accusamus et iusto odio dignissimos ducimus qui blanditiis praesentium voluptatum dele



Infecções Sexualmente Transmissíveis



Abuso e Violência Sexual

A Tabela e o Coito interrompido são os métodos mais seguros na prevenção da gravidez. Essa afirmativa está:



Incorreta. Esses métodos são de baixa confiabilidade e não devem ser usados como ferramenta contraceptiva principal.



Excepteur sint occaecat cupidatat non proident, sunt in culpa qui officia deserunt mollit anim id est laborum.
At vero eos et accusamus et iusto odio dignissimos ducimus qui blanditiis praesentium voluptatum deleniti atque corrupti.



Abuso e Violência Sexual



10	20
9	19
8	18
7	17
6	16
5	15
4	14
3	13
2	12
1	11

Jogador 1

10	20
9	19
8	18
7	17
6	16
5	15
4	14
3	13
2	12
1	11

Jogador 2

10	20
9	19
8	18
7	17
6	16
5	15
4	14
3	13
2	12
1	11

Jogador 3

10	20
9	19
8	18
7	17
6	16
5	15
4	14
3	13
2	12
1	11

Jogador 4

Nome Jogo +



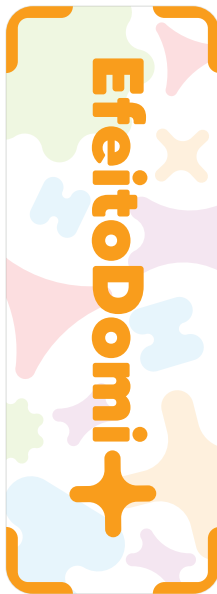
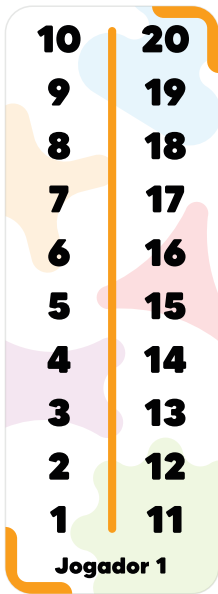

#e39c2f



A Tabela e o Coito interrompido são os métodos mais seguros na prevenção da gravidez. Essa afirmativa está: ?

! Incorreta. Esses métodos são de baixa confiabilidade e não devem ser usados como ferramenta contraceptiva principal.

💡 Quem controla o processo destes métodos?
Esses métodos são passíveis de erro humano e sua eficácia é menor que 80%. Caso a tabela seja usada com extrema precisão para quem possui ciclos menstruais bem delimitados, essa porcentagem aumenta em 15%.

 Fisiologia e Métodos Contraceptivos

Fisiologia e Métodos Contraceptivos

#81bce8



Não existem comprovações científicas de tratamentos que alteram a orientação sexual e identidade de gênero do indivíduo. Essa afirmativa está: ?

! Correta. Esses tipos de terapia, conversão ou tratamento apenas coloca em risco o bem-estar emocional das pessoas.

💡 Lembre-se de que não existe cura para o que não é doença. Expressões de identidade, amor e afeto por outras pessoas são válidas e não devem ser consideradas como erradas/problemas para que sejam consertadas.

 Orientação Sexual e Identidade de Gênero

Orientação Sexual e Identidade de Gênero

#a2599f



Algumas ISTs podem causar uma secreção anormal que sai dos órgãos genitais, podendo ter a cor, textura e cheiro diferente do normal. Cite uma delas:

! Tricomoníase, Vaginose Bacteriana, Clamídia, Gonorréia ou Candidíase.

💡 Algumas das ISTs mais comuns apresentam esse sintoma. Mantenha-se sempre atento aos seus fluidos corporais e qualquer anormalidade que possa acontecer, como mau odor, textura ou coloração diferenciada do normal.

🦠 Infecções Sexualmente Transmissíveis

Infecções Sexualmente Transmissíveis

#a8c94b



Um amigo ficou estranho, envergonhado ou acuado repentinamente. Você desconfia que ele está passando por alguma situação incômoda, o que fazer?

! Pergunte o que está acontecendo e demonstre sua preocupação e apoio, que ele pode confiar em você. Lembre-o que ele não é culpado de nada e auxilie na busca pela segurança que ele precisa no momento.

💡 Qual a melhor forma de resolver um assunto?
A vítima pode não contar sobre o abuso, muitas vezes por culpa, constrangimento, vergonha ou medo do agressor. Estimule um diálogo aberto e esteja sempre disposto a ouvir e acolher, sempre respeitando o tempo da pessoa.

⚠️ Abuso e Violência Sexual

Abuso e Violência Sexual

#cc2633

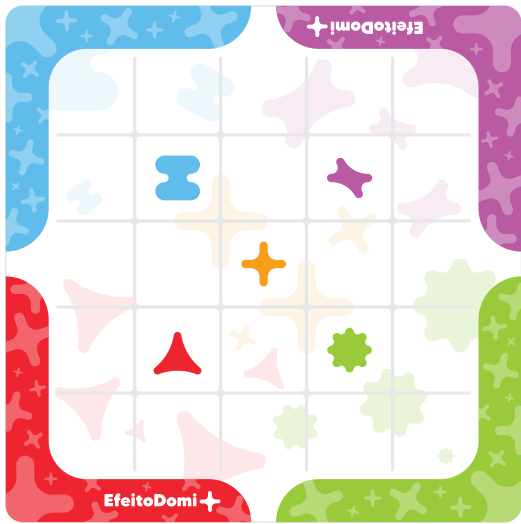

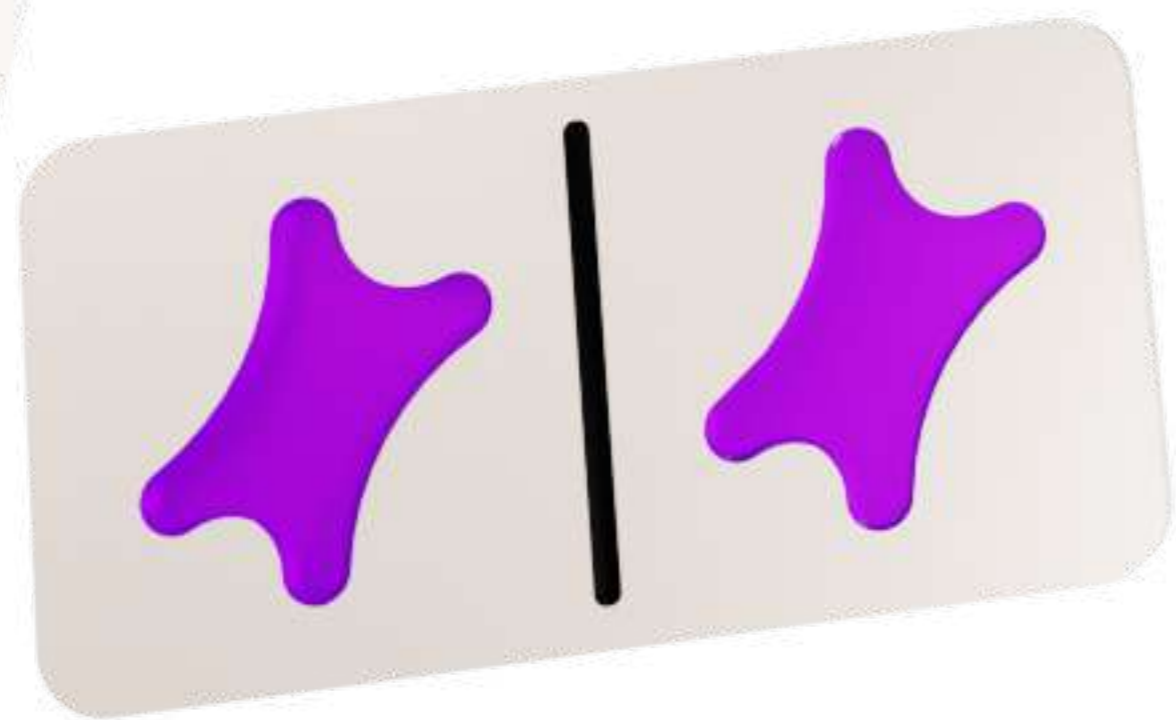
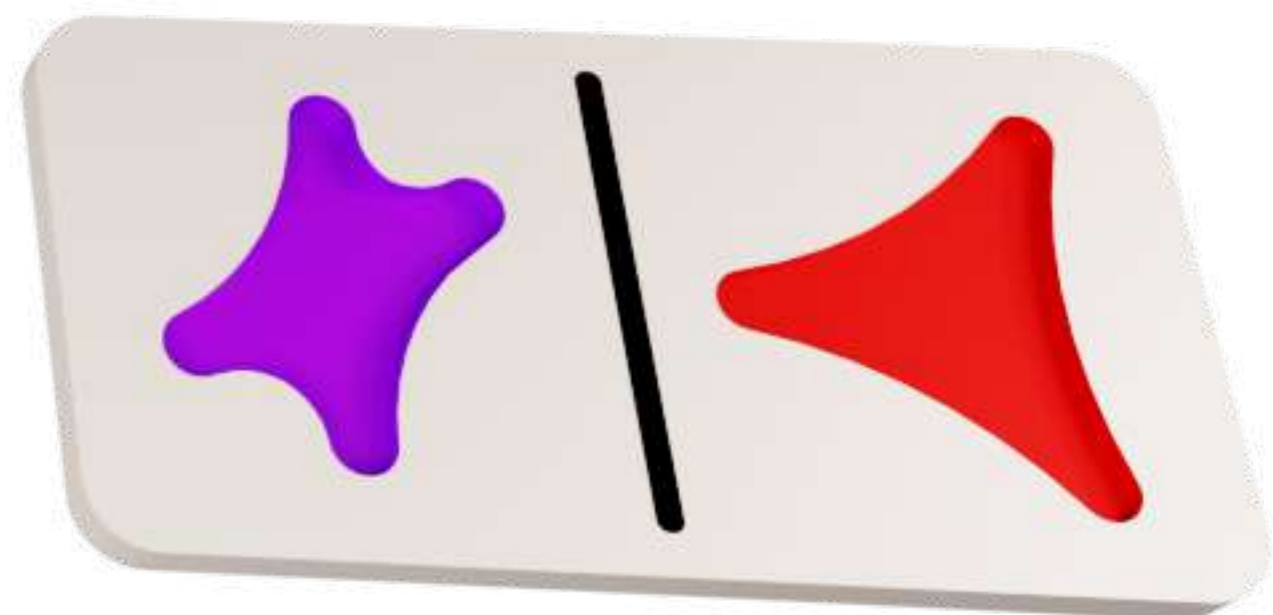
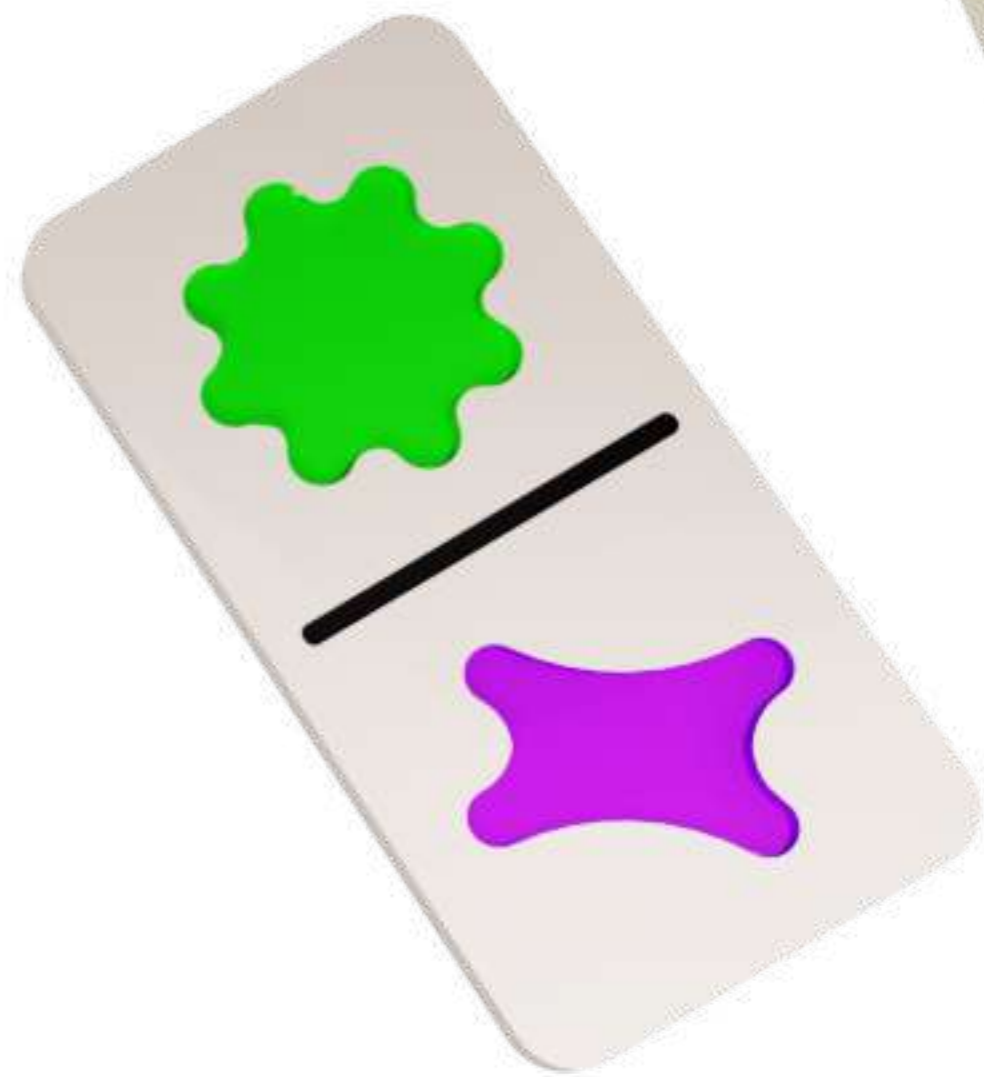
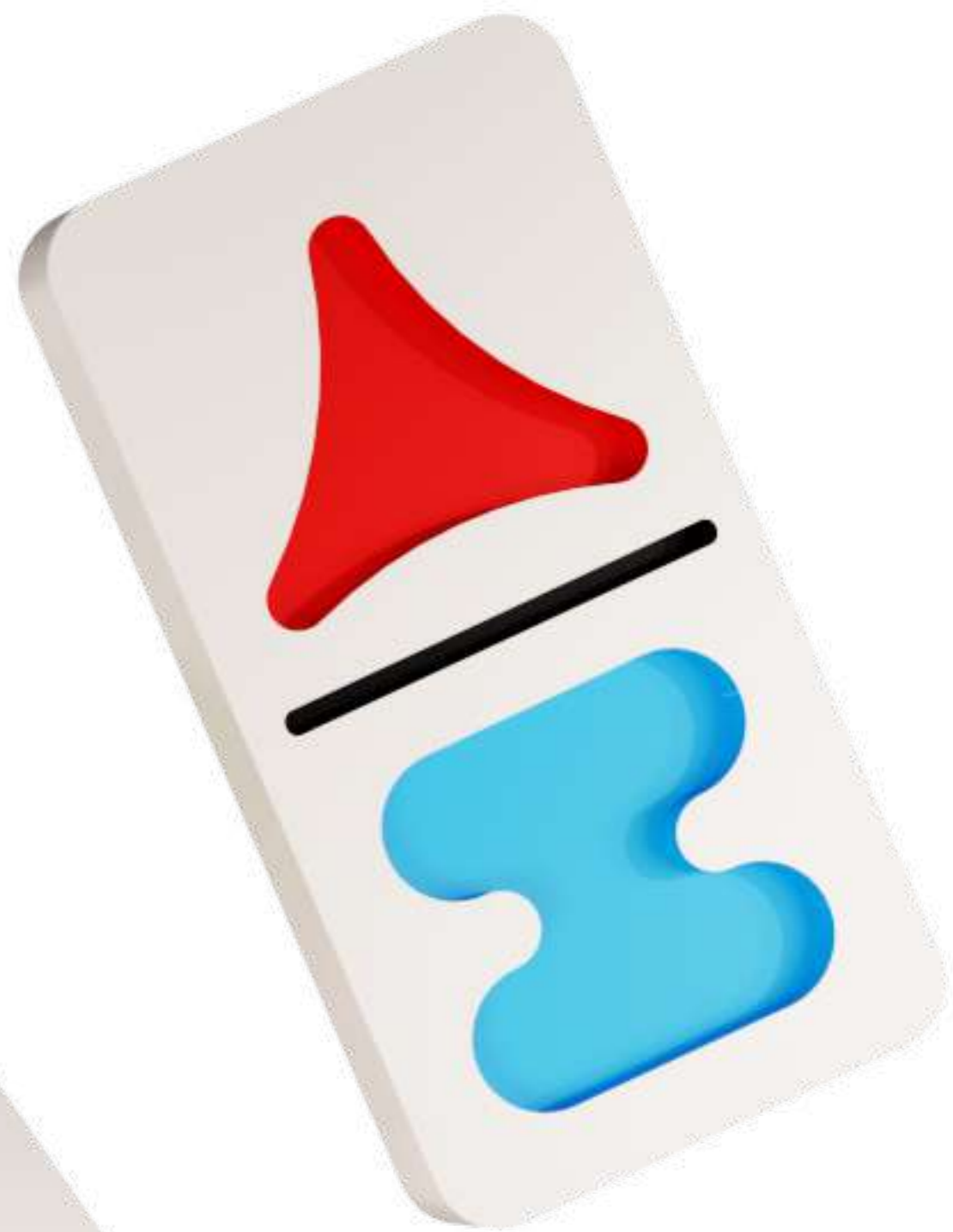
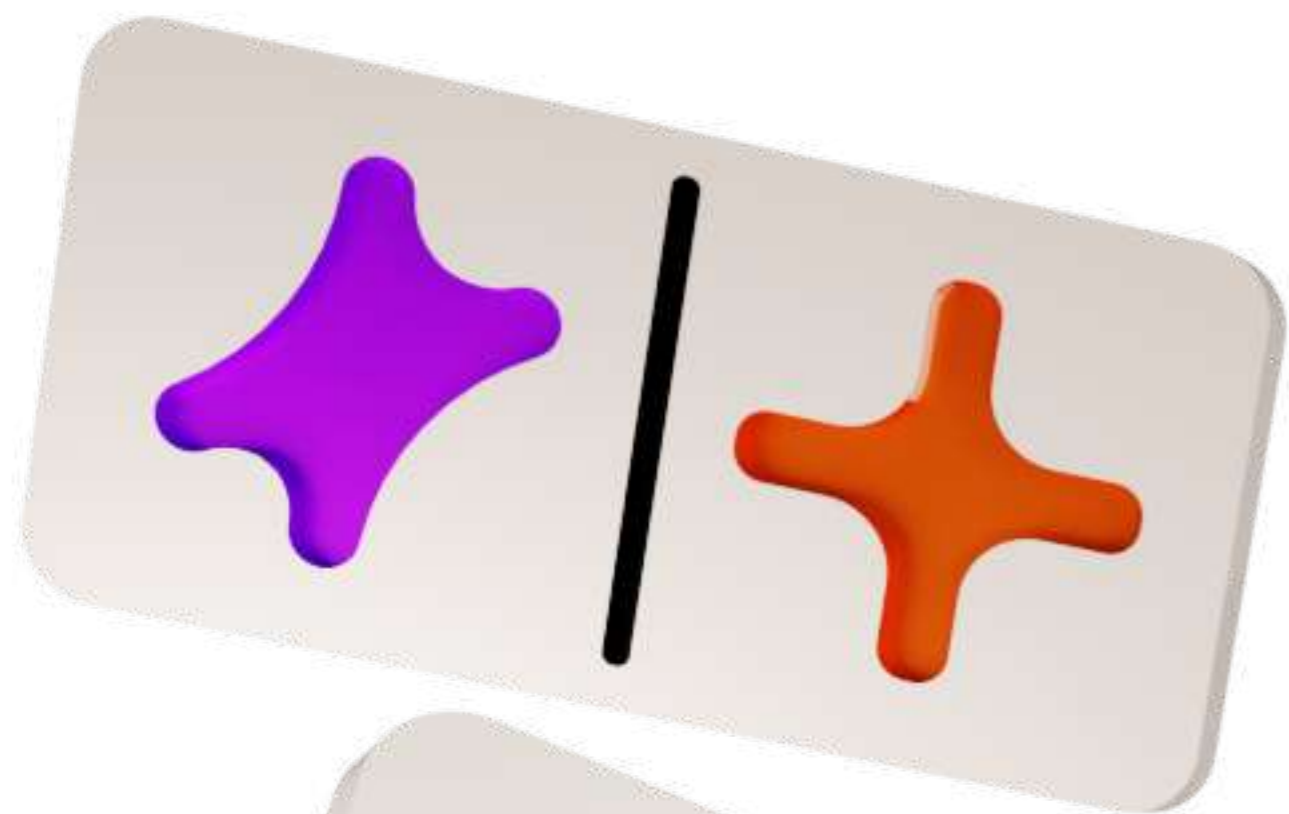





Como alertar as autoridades de um caso de abuso/violência que você passa ou tem conhecimento sobre?

O corrimento vaginal é uma secreção natural do corpo humano. Algumas ISTs podem causar alterações nessa mucosa, identificadas por:

Não existem comprovações científicas de tratamentos que alteram a orientação sexual e identidade de gênero do indivíduo. Essa afirmativa está:

A Tabelinha e o Coito interrompido são os métodos mais seguros na prevenção da gravidez. Essa afirmativa está:

Incorreta. Esses métodos são de baixa confiabilidade e não devem ser usados como ferramenta contraceptiva principal.

Quem controla o processo destes métodos? Esses métodos são passíveis de erro humano e sua eficácia é menor que 80%. Caso a tabelinha seja usada com extrema precisão para quem possui ciclos menstruais bem delimitados, essa porcentagem aumenta em 15%.

Fisiologia e Métodos Contraceptivos

Fisiologia e Métodos Contraceptivos



Fisiologia e Métodos Contraceptivos

Orientação Sexual e Identidade de Gênero

Infecções Sexualmente Transmissíveis

Abuso e Violência Sexual

Efeito Domi

Fisiologia e Métodos Contraceptivos
Quais métodos são naturais de alta eficácia e são usados como contraceptivos? Esses métodos são de baixa eficácia. Esses métodos são de baixa eficácia. Esses métodos são de baixa eficácia.

Abuso e Violência Sexual
Você pode entrar em contato com o conselho tutelar ou uma delegacia especializada na denúncia anônima usando o DISQUE 100?

Infecções Sexualmente Transmissíveis
Mudança repentina na consistência, odor forte ou diferente do normal, apresentar cor verde-amarelada, cinza ou marrom, volume maior e gerado.

Jogador 2
1 2 3 4 5 6 7 8 9 10
11 12 13 14 15 16 17 18 19 20

1 2 3 4 5 6 7 8 9 10
11 12 13 14 15 16 17 18 19 20

1 2 3 4 5 6 7 8 9 10
11 12 13 14 15 16 17 18 19 20

1 2 3 4 5 6 7 8 9 10
11 12 13 14 15 16 17 18 19 20

1 2 3 4 5 6 7 8 9 10
11 12 13 14 15 16 17 18 19 20

1 2 3 4 5 6 7 8 9 10
11 12 13 14 15 16 17 18 19 20

1 2 3 4 5 6 7 8 9 10
11 12 13 14 15 16 17 18 19 20

Efeito Domini

Domine todos os assuntos!
Educação Sexual



5 - 8 minutos



2 ou 4 jogadores



+ 13 anos





Efeito Domini

Domine todos os assuntos!
Educação Sexual

5-8 minutos

10 20
9 19
8 18
7 17
6 16
5 15
4 14
3 13
2 12
1 11
Jogador 1

Efeito Domini

Como detectar os
abusos/Violência
conhecimentos
Você pode
proteger
seu filho

Embalagem Fechada
Vista isométrica

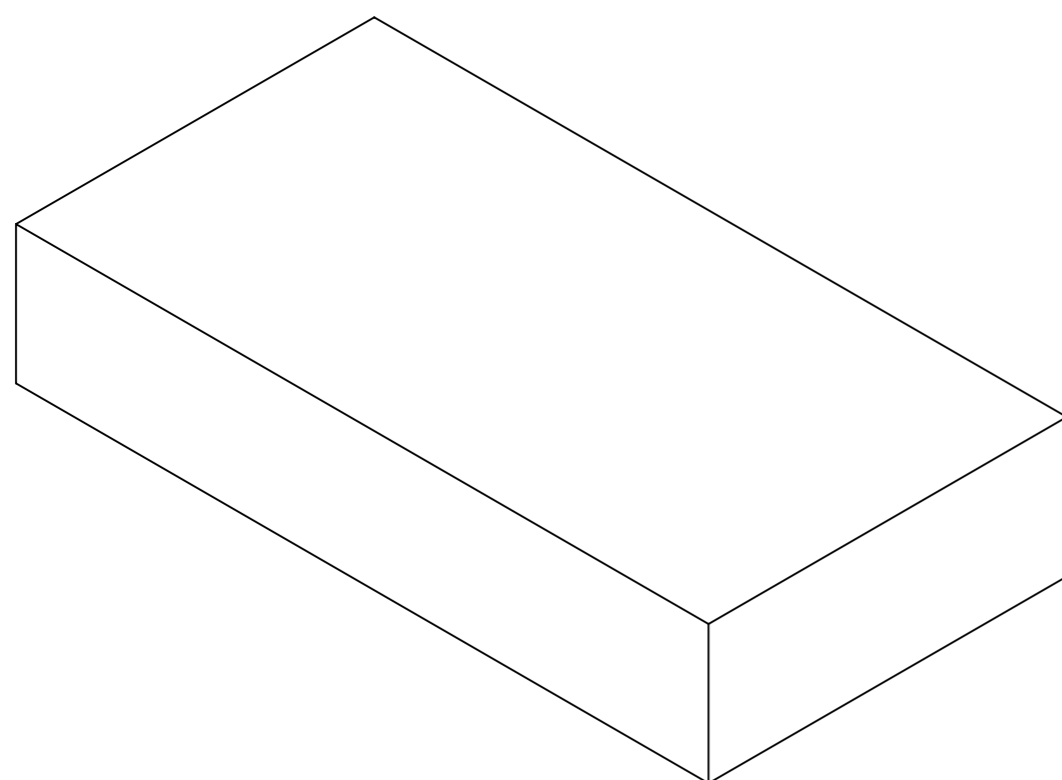

Tampa
Vide prancha 2

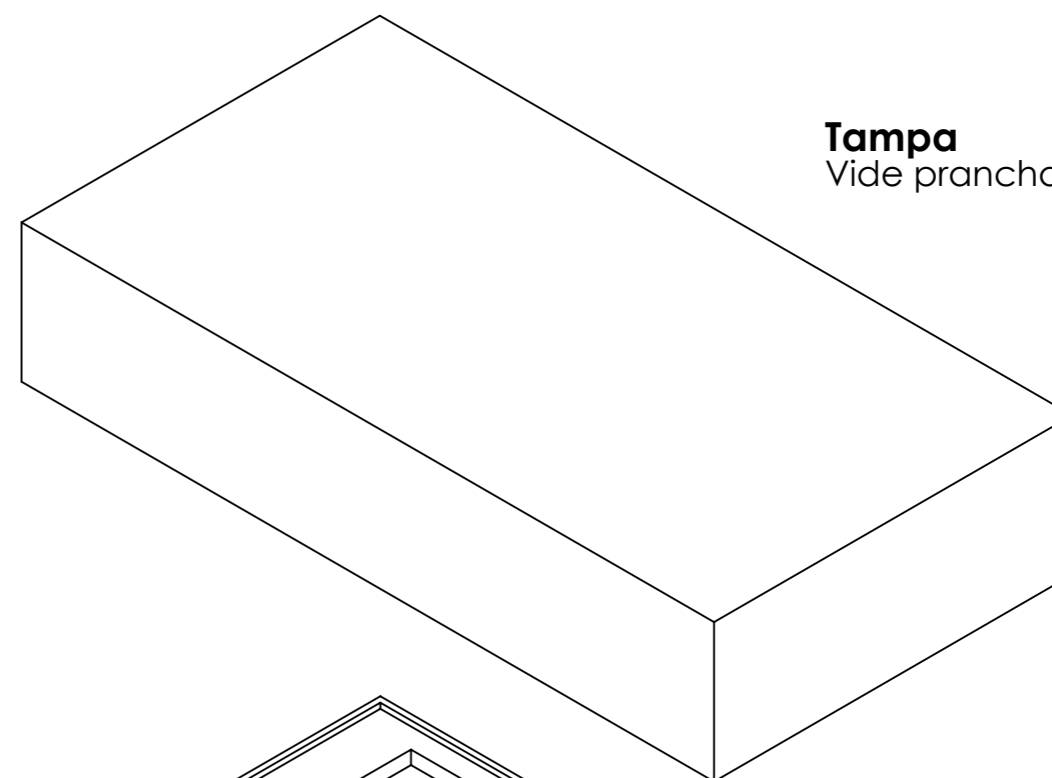

Berço
Vide prancha 2

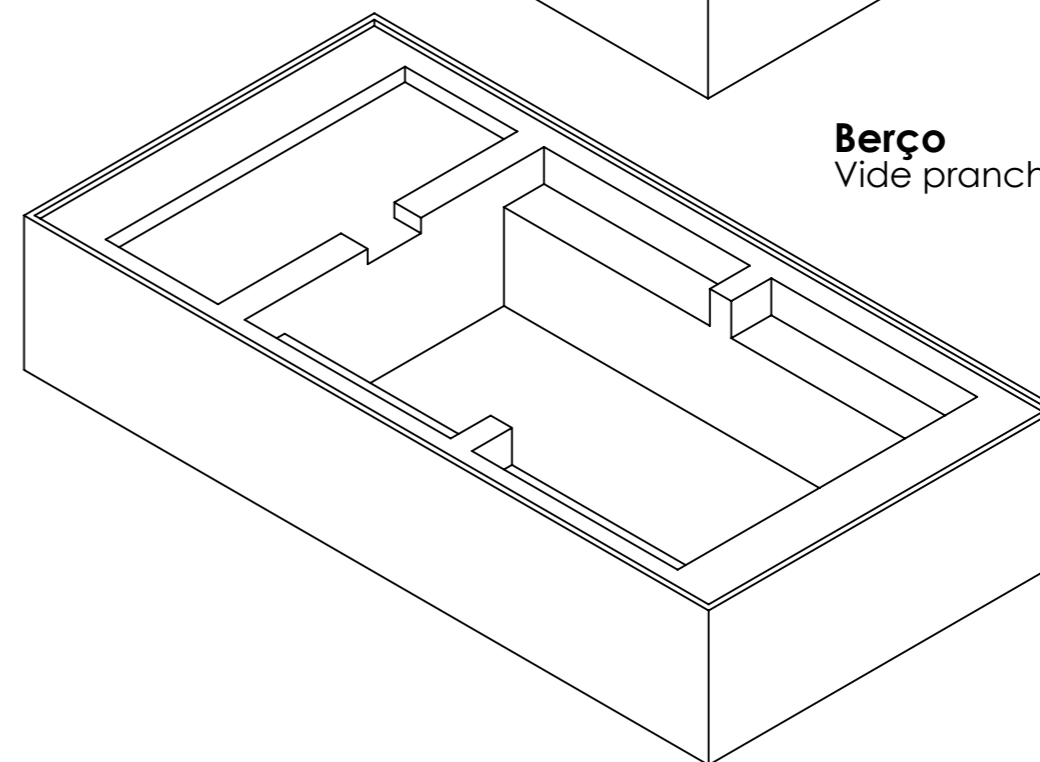

TÍTULO: EMBALAGEM		Jogo EfeitoDomi PRANCHA 1/6	
NOME: Rhuan de Barros Santos	DATA: 20/04/2021		UN. MED.: CM
Design UEM - Trabalho de Conclusão de Curso			ESC.: 1/2

Vista Superior

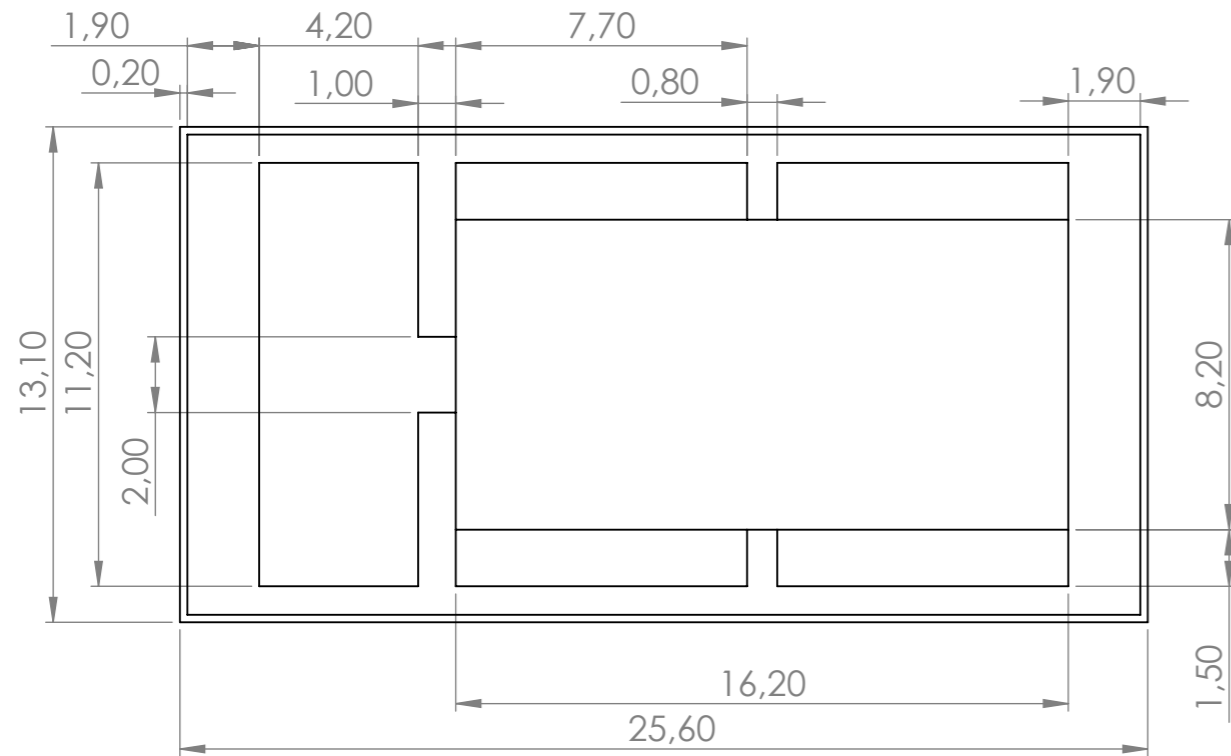

Vista Superior

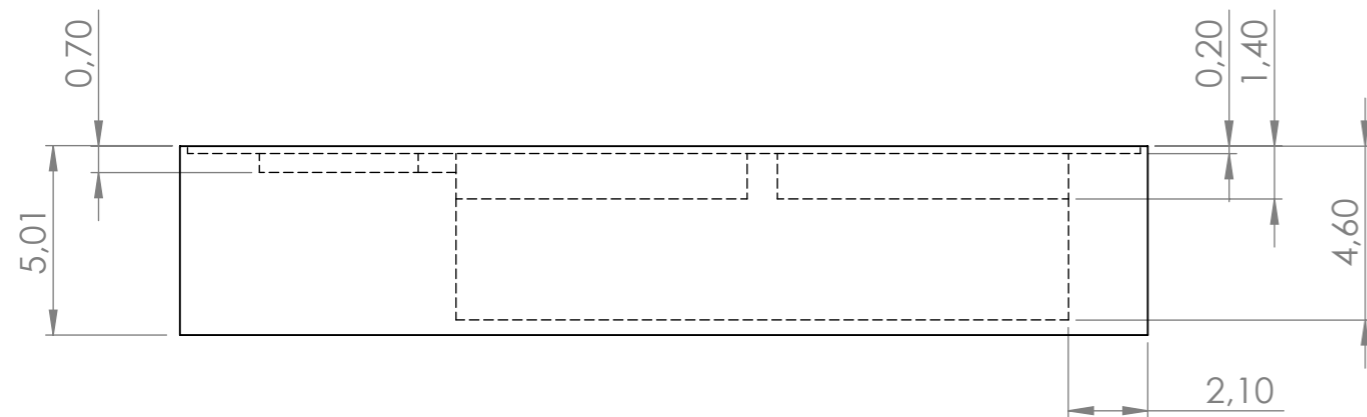

Tampa
Medidas gerais

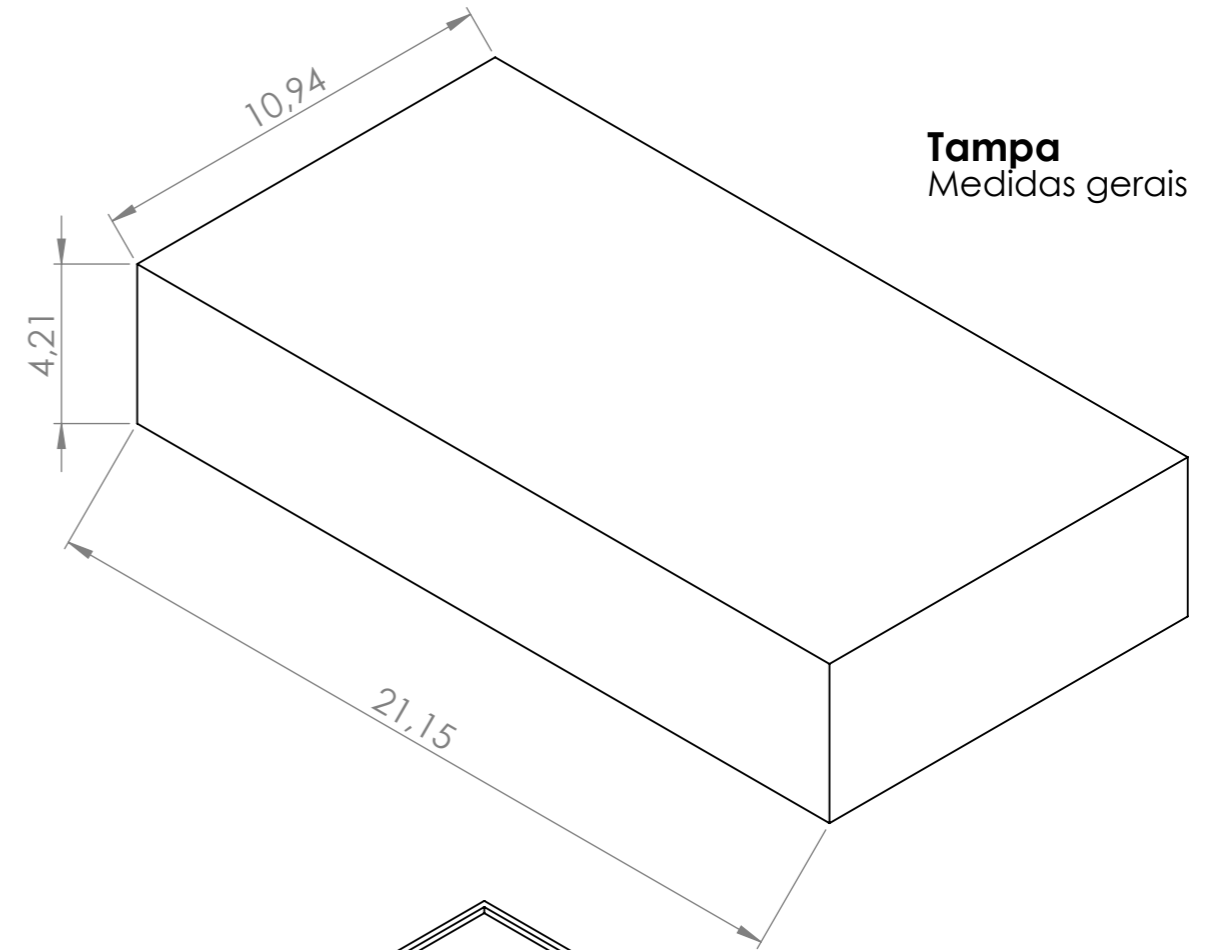

Berço

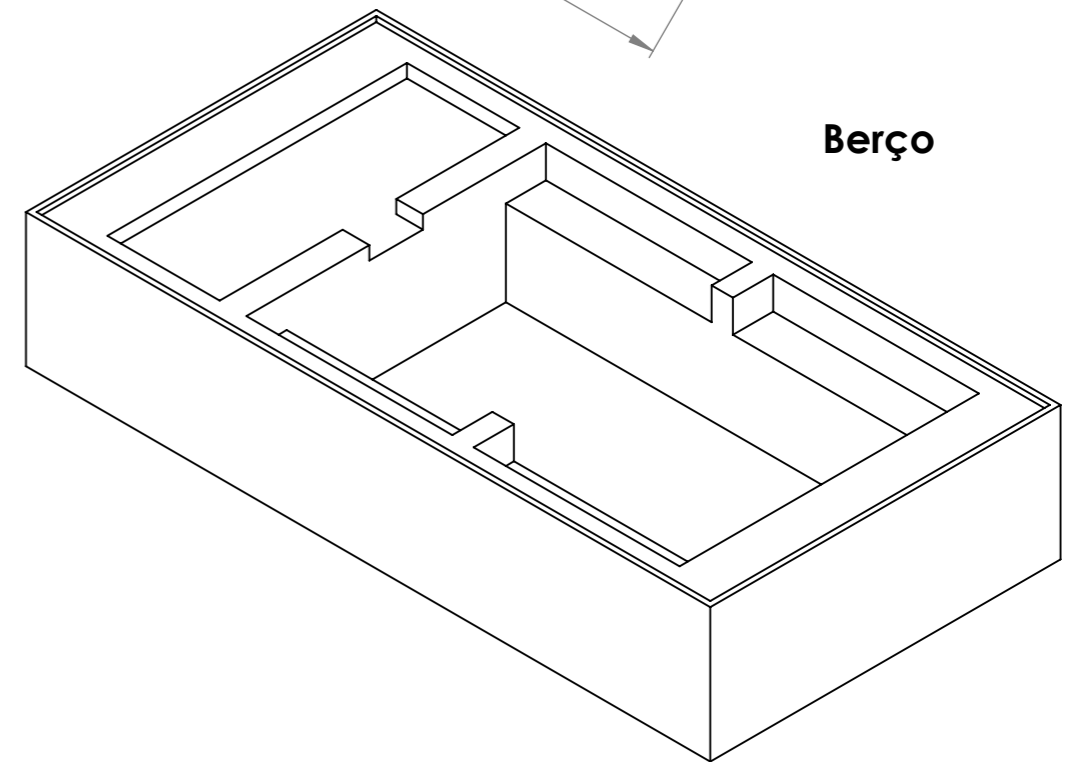

TÍTULO: VISTAS EMBALAGEM		Jogo EfeitoDomi PRANCHA 2/6
NOME: Rhuan de Barros Santos	DATA: 20/04/2021 UN. MED.: CM	
Design UEM - Trabalho de Conclusão de Curso		
ESC.: 1/2		

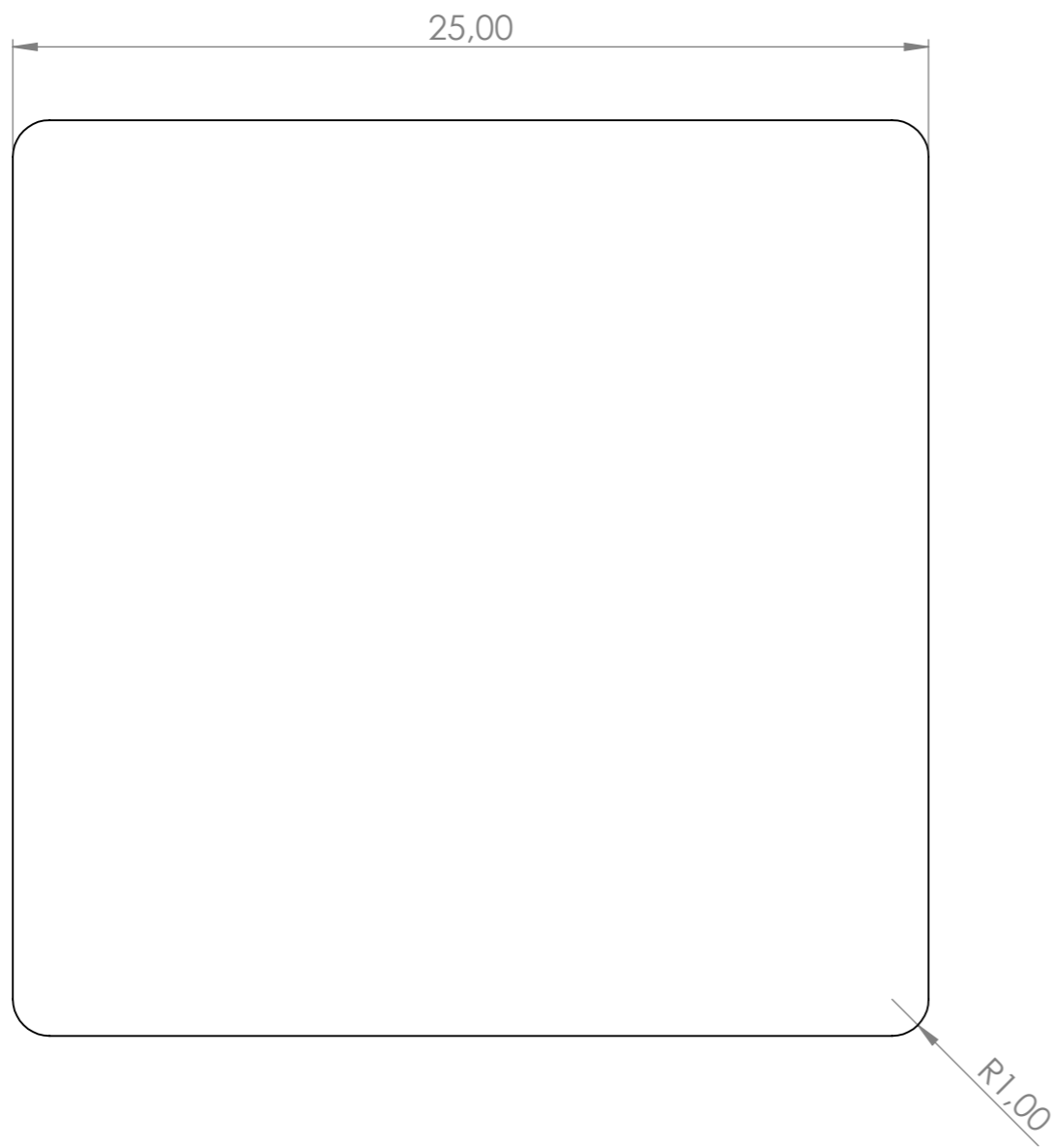

Tabuleiro
Vista Frontal Esc: 1/2

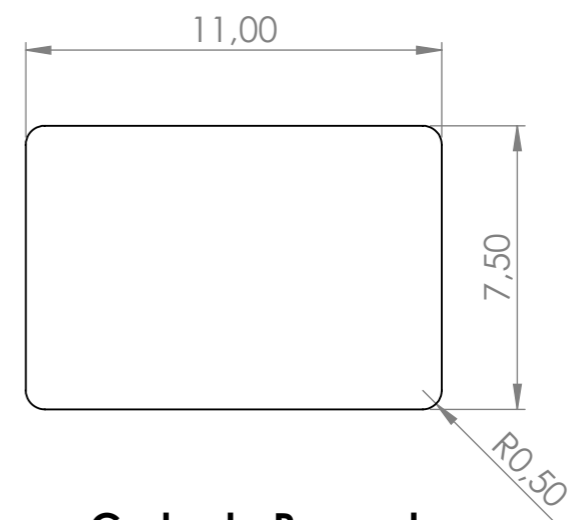

Carta de Pergunta
Vista Frontal Esc: 1/2

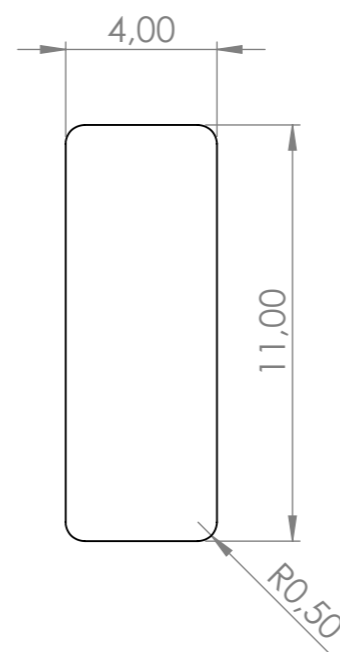

Carta de Pontuação
Vista Frontal Esc: 1/2

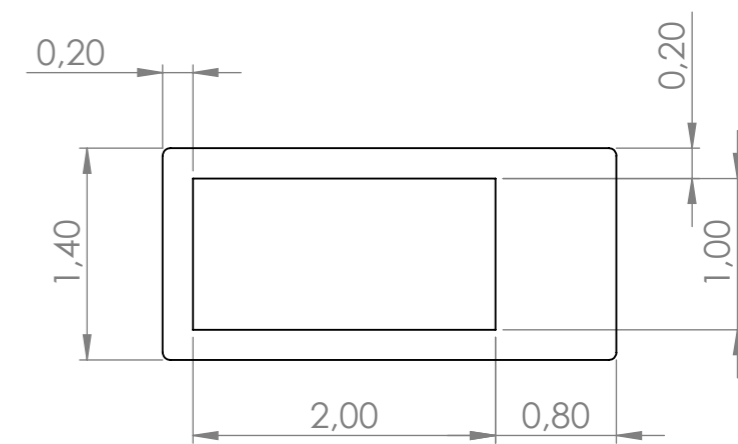

Marcador de Pontos
Vista Frontal Esc: 2/1

TÍTULO: VISTAS PEÇAS		Jogo EfeitoDomi PRANCHA 3/6
NOME: Rhuan de Barros Santos	DATA: 20/04/2021	
UN. MED.: CM	ESC.: Justificado	
Design UEM - Trabalho de Conclusão de Curso		

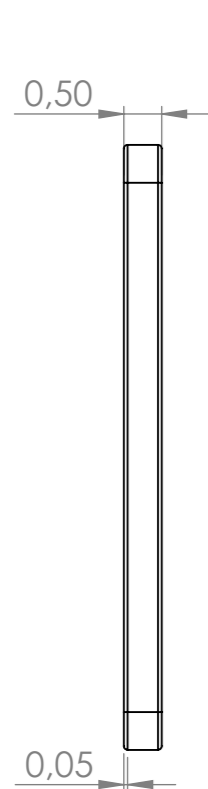

Vista Lateral
Peça 1

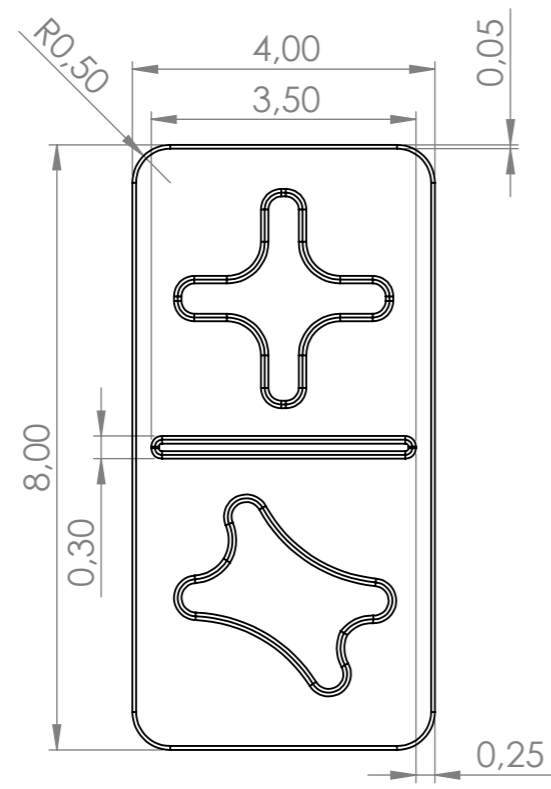

Vista frontal
Peça 1

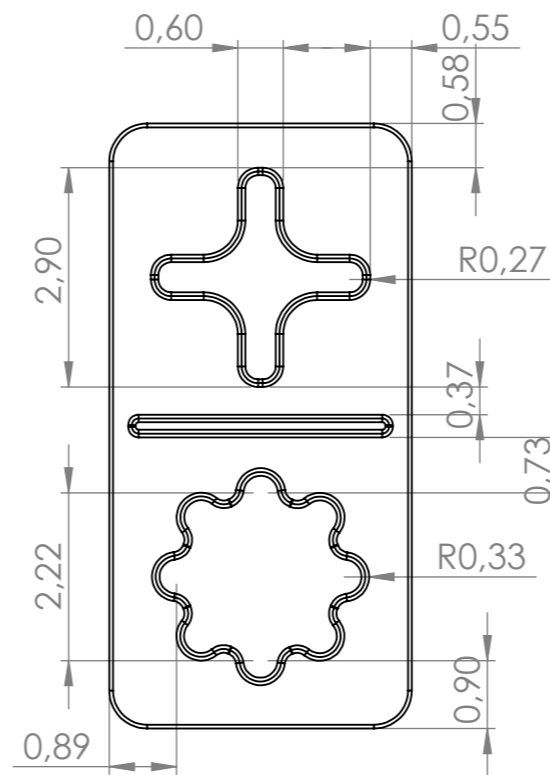

Vista frontal
Peça 2

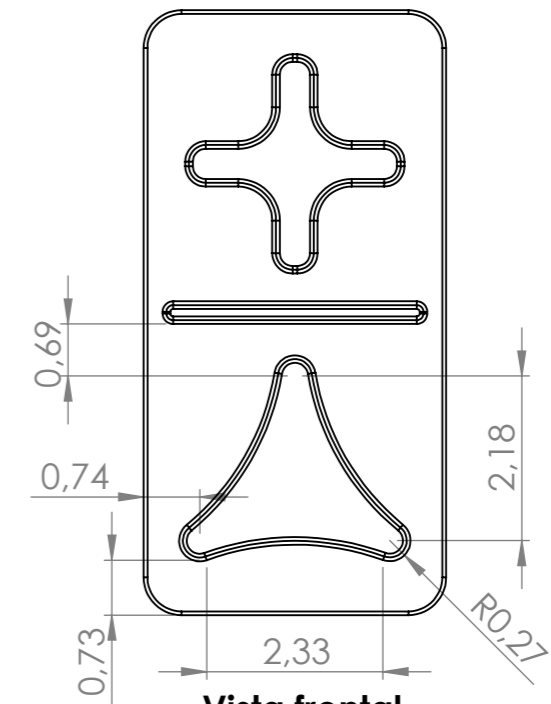

Vista frontal
Peça 3

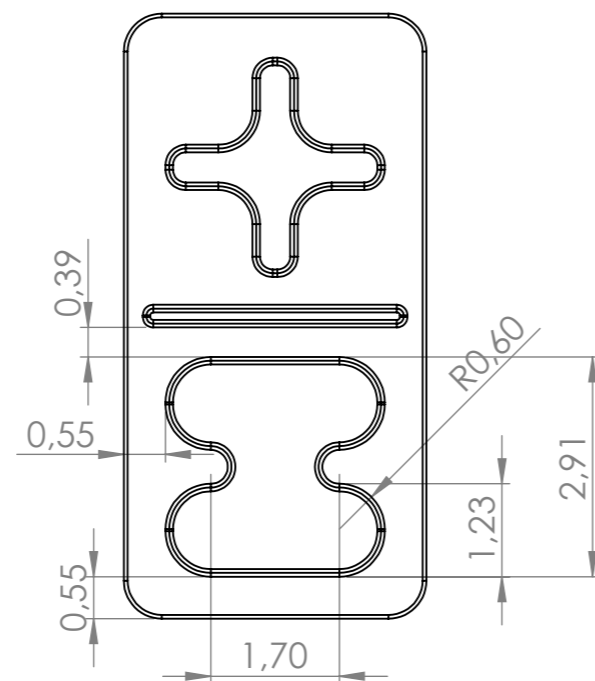

Vista frontal
Peça 4

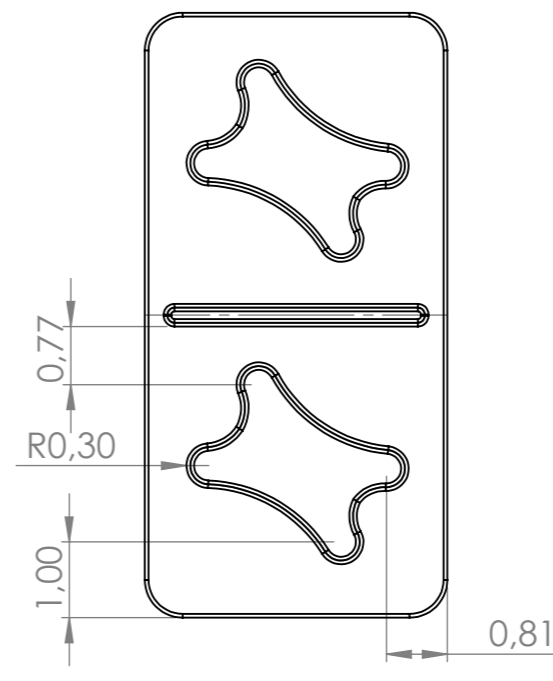

Vista frontal
Peça 5

TÍTULO: VISTAS PEÇAS DOMINÓ		Jogo EfeitoDomi PRANCHA 4/6
NOME: Rhuan de Barros Santos	DATA: 20/04/2021	
UN. MED.: CM	ESC.: 1/1	
Design UEM - Trabalho de Conclusão de Curso		

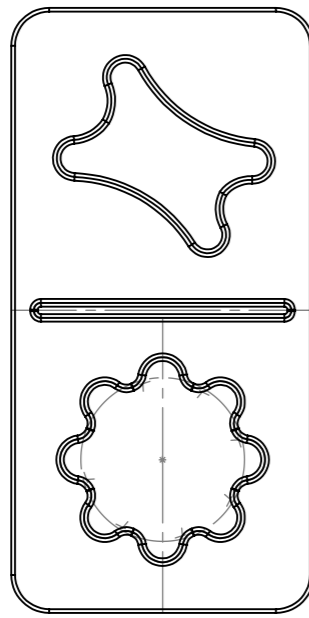

Vista frontal
Peça 6

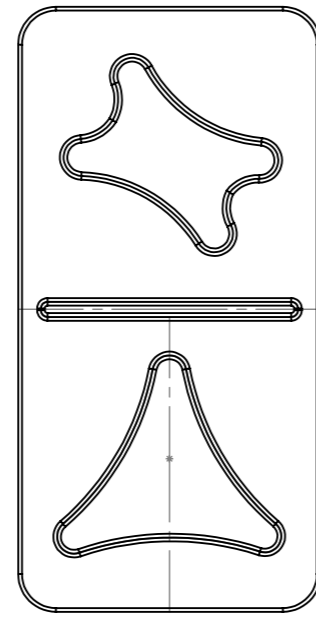

Vista frontal
Peça 7

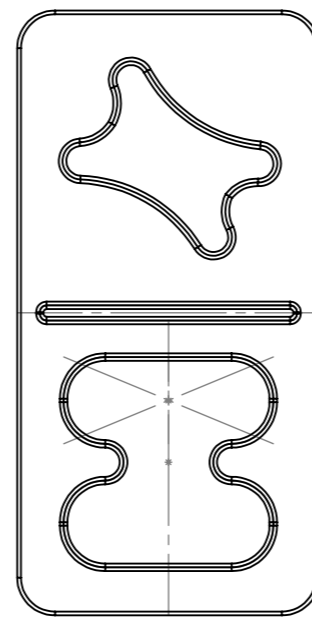

Vista frontal
Peça 8

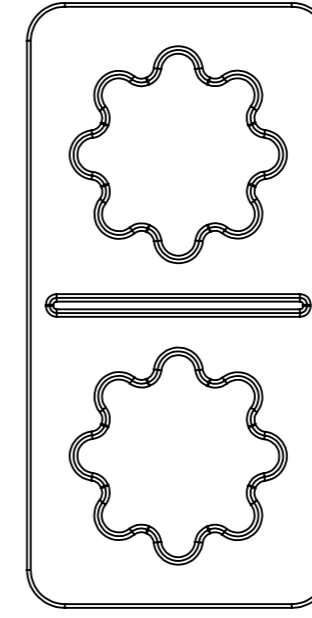

Vista frontal
Peça 9

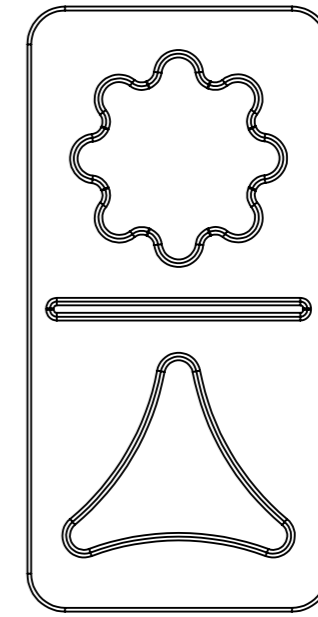

Vista frontal
Peça 10

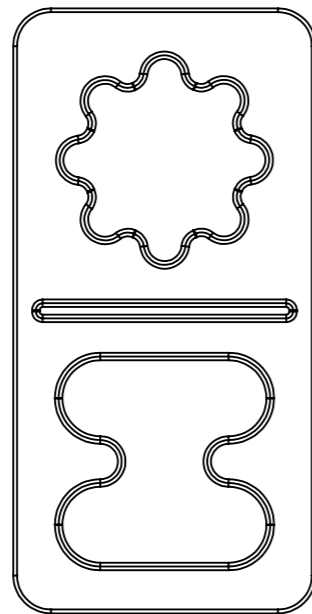

Vista frontal
Peça 11

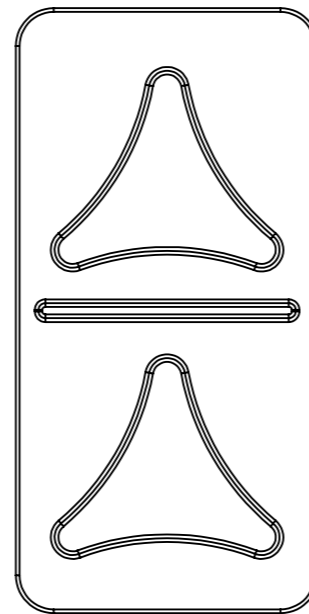

Vista frontal
Peça 12

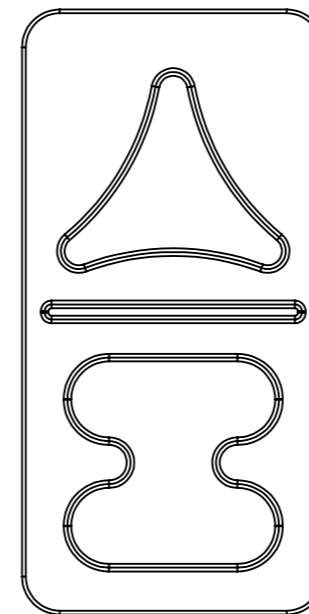

Vista frontal
Peça 13

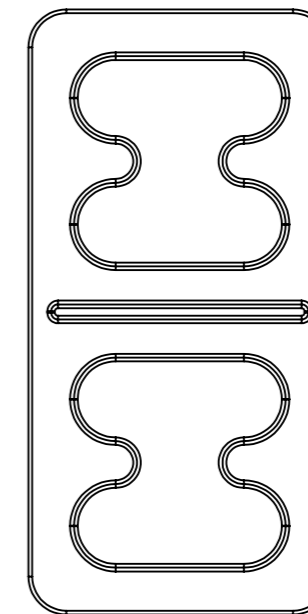

Vista frontal
Peça 14

TÍTULO: VISTAS PEÇAS DOMINÓ

NOME: Rhuan de Barros Santos DATA: 20/04/2021

UN. MED.: CM

Design UEM - Trabalho de Conclusão de Curso

ESC.: 1/1

Jogo
EfeitoDomi
PRANCHA
5/6

PEÇA	MATERIAL	QTD.	ACABAMENTO	PRANCHA
Caixa	papel paraná 300g	1 unidade	adesivagem brilhante externa	1 e 2
Berço	polímero	1 unidade	branco	1 e 2
Cartas de Pergunta	papel couchê 300g	60 unidades	impressão colorida frente e verso	3
Carta de Pontuação	papel couchê 300g	4 unidades	impressão colorida frente e verso	3
Marcadores	polímero	4 unidades	polímero laranja	3
Tabuleiro	papel paraná 300g	1 unidade	adesivagem brilhante externa	3
Peça 1	polímero	1 unidade	tintura colorida brilhante	4
Peça 2	polímero	1 unidade	tintura colorida brilhante	4
Peça 3	polímero	1 unidade	tintura colorida brilhante	4
Peça 4	polímero	1 unidade	tintura colorida brilhante	4
Peça 5	polímero	2 unidades	tintura colorida brilhante	4
Peça 6	polímero	2 unidades	tintura colorida brilhante	5
Peça 7	polímero	2 unidades	tintura colorida brilhante	5
Peça 8	polímero	2 unidades	tintura colorida brilhante	5
Peça 9	polímero	2 unidades	tintura colorida brilhante	5
Peça 10	polímero	2 unidades	tintura colorida brilhante	5
Peça 11	polímero	2 unidades	tintura colorida brilhante	5
Peça 12	polímero	2 unidades	tintura colorida brilhante	5
Peça 13	polímero	2 unidades	tintura colorida brilhante	5
Peça 14	polímero	2 unidades	tintura colorida brilhante	5

TÍTULO: TABELA ESPECIFICAÇÕES DAS PEÇAS			Jogo EfeitoDomi PRANCHA 6/6
NOME: Rhuan de Barros Santos	DATA: 20/04/2021	UN. MED.: -	
Design UEM - Trabalho de Conclusão de Curso		ESC.: -	



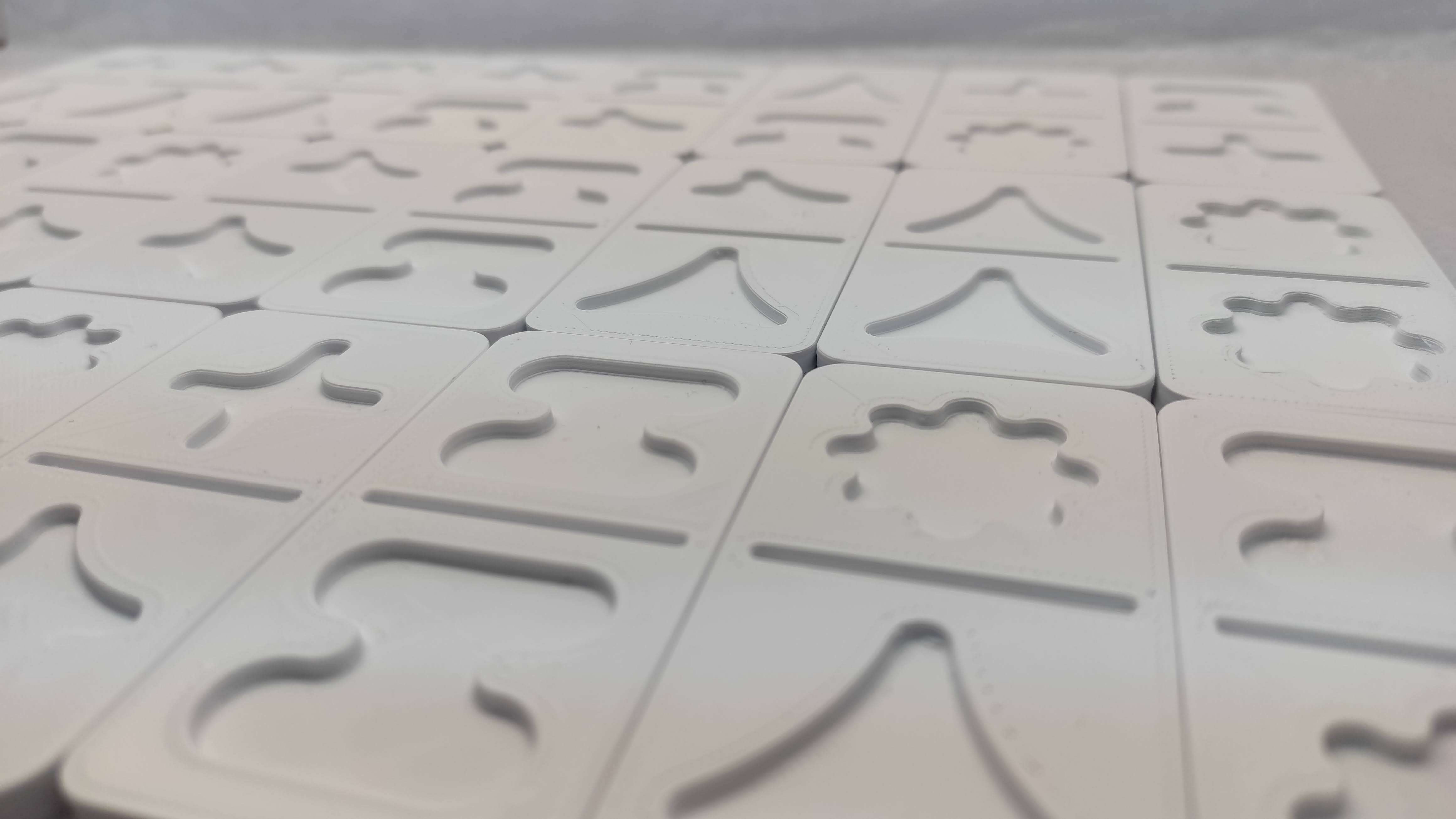





**Abuso e
Violência Sexual**

**Abuso e
Violência Sexual**

**Abuso e
Violência Sexual**

**Abuso e
Violência Sexual**

**Abuso e
Violência Sexual**

**Abuso e
Violência Sexual**

**Abuso e
Violência Sexual**

**Ab
Violê**

Transmissíveis

Transmissíveis

**Sexualmente
Transmissíveis**

**Infeções Sexualmente
Transmissíveis**

**Infeções Sexualmente
Transmissíveis**

Identidade de Gênero

**Orientação Sexual e
Identidade de Gênero**

Orientaçã

**e Métodos
ceptivos**

**Fisiologia e Métodos
Contraceptivos**

**Fisiologia e Mét
Contrace**

OS

Quem pode cometer um abuso/vi

! Qualquer pessoa. Não é específico, agressões físicas e psicológicas podem ser cometidas por familiares e conhecidos.

💡 Familiares, amigos, pessoas que frequentam de amigos, colegas de trabalho. Muitas vezes são pessoas simpáticas e amigáveis, difíceis de perceberem ou desconfiarem de suas ações.

É sempre importante manter a atenção às situações e aos lugares que podem ser perigosos. Cite alguns locais em que podem ocorrer abusos:

! Na escola, ruas, clubes, dentro de casa, no trabalho, transporte público, na internet, ambientes abertos, ambientes fechados. Esse tipo de ação pode ocorrer em todos os locais.

Quem comete o crime?

Como alertar as autoridades de abuso/violência que você possui conhecimento sobre?

! Você pode entrar em contato com a tutela ou uma delegacia de proteção da criança e adolescente anônima ou usar o Disque 100.

💡 Pense nos diferentes órgãos que oferecem esse tipo de serviço.

Algumas Demonstrações de carinho podem não ser saudáveis e perigosas. Por exemplo:

! Tentar encostar em partes íntimas, beijar, abraçar ou tocar de uma forma que você não se sinta confortável ou te deixe com medo, vergonha ou machucado.

💡 Seu corpo, suas regras. Algumas ações mal intencionadas lembram-se que toques não, especialmente atitudes que te deixam desconfortável ou ameaça.

A internet pode ser um ambiente perigoso. Uma ramificação da violência sexual é o Aliciamento Infantil Online, que pode ser:

! Tirar e compartilhar fotos e/ou vídeos de crianças/adolescentes sem roupa, em situações humilhantes, de perigo ou desconforto. Troca de mensagens sexuais, pedir fotos ou outras ações relacionadas.

💡 A internet é um local perigoso em que as pessoas podem se esconder atrás de um perfil falso e se passar por quem não são.

! Além, conhecido ou estranho, encostou em partes do seu corpo que fez com que você se sentisse mal ou desconfortável. O que fazer?

💡 Saia de perto o mais rápido possível e comunique a uma pessoa de confiança. Você também pode procurar um lugar seguro e entrar em contato com o Disque 100, serviço em defesa dos direitos humanos.

As consequências de uma violência não são sempre danos físicos e nem imediatos. Quais outros tipos de abuso e violência?

! Violência Psicológica, sexual, abandono, bullying/cyberbullying, aliciamento infantil online e outras ações relacionadas.

💡 A autoestima, os sentimentos e a integridade também podem ser feridos. Outra característica da violência é a intencionalidade dos atos, o indivíduo sabe e quer realizar tal ação que será prejudicial. As ações não precisam resultar em mortes ou ferimentos para que se tome uma atitude sobre elas.

Abuso e Violência Sexual

! Ficou estranho, envergonhado ou intimamente. Você desconfia que ele esteja por alguma situação incômoda, o que está acontecendo e demonstre sua ação e apoio, que ele pode confiar em você.

💡 Melhor forma de resolver um assunto? Se você não pode contar sobre o abuso, muitas vezes por culpa, vergonha ou medo do agressor. Estimule um ambiente seguro e esteja sempre disposto a ouvir e acolher, sempre quando o tempo da pessoa.

Abuso e Violência Sexual

! Qual a diferença entre uma pessoa que se identifica como cis (cisgênero) e uma pessoa que se identifica como trans (transgênero)?

Pessoas Cis se identificam ao seu sexo biológico. Pessoas trans são àquelas que transitam entre os gêneros ou se identificam com uma identidade diferente do seu sexo biológico.

! Cite três atividades exclusivamente femininas e três atividades exclusivamente masculinas.

! Não existem atividades ou comportamentos exclusivos de cada gênero. Roupas, costumes, jeitos, brinquedos, cores, esportes e emoções não fazem distinção de gênero.

! Pense no que você e seus colegas gostam de fazer. Gostos são individuais e não são definidos pelo gênero. Um menino que faz aulas de balé não é necessariamente gay assim como uma menina que ama lésbica.

! Uma pessoa pode sentir atração afetiva e/ou sexual por mais de um gênero ao mesmo tempo. Essa afirmativa está:

! Correta, a bissexualidade é a orientação sexual de quem se sente atraído por mais de uma orientação ou identidade específica.

! Lembre-se da pluralidade e individualidade de cada um. Outra orientação sexual que se atrai por mais de um gênero especificamente, sendo uma orientação sexual específica.

? Qual o significado de LGBTfobia?

É o preconceito e a discriminação em razão de orientação sexual e/ou identidade de gênero de lésbicas, gays, bissexuais, travestis, mulheres e homens trans.

O termo foi estabelecido durante a III Conferência Nacional de Políticas Públicas de Diversidade.

? Não existem comprovações científicas de tratamentos que alteram a orientação sexual e identidade de gênero do indivíduo. Essa afirmativa está:

! Correta. Esses tipos de terapia, conversão ou tratamento apenas coloca em risco o bem-estar emocional das pessoas.

Lembre-se de que não existe cura para o que não é doença. Expressões de identidade, amor e afeto por outras pessoas são problemas.

? Um indivíduo só pode ser considerado transgênero caso faça a cirurgia de redesignação sexual?

! Não é necessário realizar nenhum procedimento estético ou cirúrgico, basta a pessoa se identificar como trans.

A identidade de gênero é uma questão de auto-identificação. Alunos trans podem ser realizados por gênero, porém tais procedimentos.

? Como proceder quando alguém fazer piadas ou dizer palavras ofensivas sobre a sexualidade alheia?

! Não incentive esse tipo de ação rindo ou concordando. Informe que essa atitude além de desagradável e desrespeitosa, é crime e não deve ser repetida.

A vivência de uma pessoa nunca é plada ou motivo de agressão. A discriminação sofrida pela população LGBTQIA+ é uma conduta incompatível com o Estado Democrático de Direito e por isso, não pode jamais ser tolerada pela sociedade e é passível de julgamento.

? O resse afetivo e sexual é limitado pelo genital com que a pessoa nasceu?

! Cada indivíduo sente e se relaciona de maneira única, independente do corpo, preferência ou qualquer outro fator.

Em algum momento você escolheu o que e por quem sentir afeto? Qual motivo a expressão "Opção Sexual" é reta e não deve ser utilizada? Qual o termo mais adequada?

? É possível uma pessoa escolher por quem vai sentir afeto/querer se relacionar. O termo correto é "Orientação Sexual".

! Inse na definição de "Opção" e no que ela indica. Entre as pessoas ocorre de forma espontânea, não sendo uma preferência, opção ou escolha feita conscientemente.

Orientação Sexual e Identidade de Gênero

Orientação Sexual e Identidade de Gênero

Usar um preservativo por cima do outro contribui para uma segurança maior durante o relacionamento?

! Falso. Deve-se usar apenas um preservativo por vez. Utilizar dois ao mesmo tempo aumenta a chance deles se romperem ou escorregarem.

! É importante lembrar que a contracepção...

! Existem diversas maneiras de evitar a gravidez. Entre os métodos contraceptivos atuais, quais possuem 100% de eficácia?

! Nenhum deles é 100% eficaz. Até mesmo os métodos permanentes, como laqueadura e vasectomia, possuem 99,9% de eficácia.

! Existem situações que reduzem ou anulam a eficácia de...

! O surgimento de espinhos, aumento nos pelos e a escuridão da pele são características de qual fase do ser humano?

! Puberdade. Um fenômeno biológico decorrente da modificação da forma, tamanho e função do indivíduo em suas partes do corpo.

! É indicado como o principal indicador de início da adolescência, decorrente pelo acréscimo hormonal, maior na concepção corporal e crescimento sexual.

! A Tabela nº 1 e o Colto interrompido são os métodos mais seguros na prevenção da gravidez. Esta afirmativa está:

! Incorreta. Esses métodos são os contraceptivos mais seguros na prevenção da gravidez. Estes métodos são os contraceptivos mais seguros na prevenção da gravidez.

! Quem controla o processo desse método?

! Esses métodos são controlados pelo usuário, sendo que 85% dos usuários não sabem como usar corretamente.

! A limpeta do regão genital é fundamental para manter a saúde do corpo. Qual o melhor forma de realizar a higienização íntima?

! A melhor forma de lavar o regão genital é utilizando água corrente e sabão neutro na região externa recomendada de uma a três vezes ao dia.

! Durante o ato sexual, a ejaculação ocorre em qual parte do corpo?

! O ejaculado ocorre na tromba, após ser o resultado do movimento em direção ao útero.

! Durante o ato sexual, a ejaculação ocorre em qual parte do corpo?

! O ejaculado ocorre na tromba, após ser o resultado do movimento em direção ao útero.

! Durante o ato sexual, a ejaculação ocorre em qual parte do corpo?

! O ejaculado ocorre na tromba, após ser o resultado do movimento em direção ao útero.

! As mudanças comuns a todos os indivíduos são o surgimento de pelos, o alongamento dos ossos, desenvolvimento das glândulas, alterações na voz, gonho de massa muscular e outras.

! Preste atenção nas características físicas de cada pessoa e suas alterações. É importante lembrar que cada corpo se desenvolve de forma individual e muitas dessas alterações são derivadas pelo processo de cada um.

3 **Estiloso e Moderno**
Conceitos

3 **Estiloso e Moderno**
Conceitos

3 **Estiloso e Moderno**
Conceitos

... ISTs são transmitidas pelo contato sexual sem preservativos.

Incorreta. A transmissão sexual através das secreções infectadas.

Existem diferentes formas de se relacionar sexualmente. Também pode acontecer durante o sexo oral ou por meio de injeções. Também pode acontecer durante o uso de drogas, o uso de inalantes ou o uso de produtos químicos, como seringas e navetas.

O tratamento do HIV faz com que a carga viral do indivíduo se torne indetectável. Essa pessoa ainda pode transmitir o vírus sexualmente?

Não. O HIV se torna intransmissível sexualmente a partir de que a carga viral está indetectável há pelo menos seis meses.

Existe um método intransmissível sexualmente para evitar a gravidez. Qual é esse método?

O uso do preservativo, popularmente conhecido como camisinha interna ou externa durante a relação sexual.

Os preservativos, tanto interno quanto externo são intransmissíveis.

Existem algumas ISTs que podem ser passadas de mãe para filho durante a gravidez. Essa afirmação é verdadeira?

Sim, esse tipo de transmissão é conhecida como Transmissão Vertical, mas essa situação pode ser evitada com o diagnóstico precoce e atenção adequada durante a gestação.

Relacione com as formas de infecção que você conhece. Pode acontecer na gestação, durante o parto ou na amamentação. O contágio ocorre através de fluidos contaminados no líquido amniótico e no leite materno.

Infecções Sexualmente Transmissíveis

Como suspeita que está com alguma IST, o que deve fazer?

Converse com uma pessoa de confiança e consulte um(a) Urologista (homens) e Ginecologista (mulheres) ou um infectologista para fazer o exame necessário.

O uso de preservativos sempre faz parte de uma relação sexual segura. Além disso, é importante fazer exames regulares para detectar possíveis infecções.

Quanto mais cedo você procurar um médico, melhor a possibilidade de tratamento. O tratamento tem efeitos positivos e evita a transmissão para outras pessoas.

O contágio vaginal é uma infecção que ocorre no canal vaginal. É causada por bactérias e vírus. É transmitida por contato sexual sem preservativo.

Mudança repentina na aparência, na cor ou na textura da pele, na presença de manchas, bolhas ou feridas, são sinais de uma infecção.

Infecções, como a sífilis, podem causar uma lesão na pele que se manifesta em forma de uma úlcera ou chancre.

Infecções, como a sífilis, podem causar uma lesão na pele que se manifesta em forma de uma úlcera ou chancre.

Infecções, como a sífilis, podem causar uma lesão na pele que se manifesta em forma de uma úlcera ou chancre.

Infecções, como a sífilis, podem causar uma lesão na pele que se manifesta em forma de uma úlcera ou chancre.

Infecções, como a sífilis, podem causar uma lesão na pele que se manifesta em forma de uma úlcera ou chancre.

10

20

9

19

8

18

7

17

6

16

5

15

4

14

3

13

2

12

1

11

Jogador 1

Jogador 1

10	20
9	19
8	18
7	17
6	16
5	15
4	14
3	13
2	12
1	11

Jogador 2

10	20
9	19
8	18
7	17
6	16
5	15
4	14
3	13
2	12
1	11

Jogador 4

10	20
9	19
8	18
7	17
6	16
5	15
4	14
3	13
2	12
1	11

Jogador 3

10	20
9	19
8	18
7	17
6	16
5	15
4	14
3	13
2	12
1	11

A large, stylized orange shape resembling a handprint or a star with four rounded arms, serving as a background for the text.

Efeito Domi+

The logo is a large, stylized orange cross with rounded ends. It is centered on a white background that features faint, light-colored patterns of stars and abstract shapes. The entire logo is enclosed within a square frame with rounded corners. The frame is divided into four quadrants by the logo's arms: top-left is purple, top-right is blue, bottom-left is green, and bottom-right is red. Each quadrant contains a pattern of small, light-colored stars and abstract shapes.

Efeito Domi ✦

EfeitoDomi+



EfeitoDomi+



O comprimento vaginal é uma secreção natural do corpo humano. Algumas ISTs podem causar alterações nessa mucosa, identificadas por:

- ! Mudança repentina na consistência; odor forte ou diferente do normal; aparência cor verde-amarelada, clara ou marrom; virulência maior e inesperada.
- 💡 Perceba nos caracteres de suas secreções em situações normais. Durante o ciclo menstrual são comuns casos por alterações naturais, por isso é importante conversar com o seu médico. Práticas formadas também podem causar essas mudanças.

Infecções Sexualmente Transmissíveis

As consequências de uma violência não são sempre físicas e nem imediatas. Quais outros tipos de abuso é violência?

- ! Violência Psicológica, sexual, abandono, bullying/cyberbullying, aliciamento infantil, online e outras ações relacionadas.
- 💡 É importante, na ocorrência e o reconhecimento também procure um profissional. Dado conhecimento da violência e a importância de ela não se repetir, não é possível ter ações que não prejudicem. Se você não conseguir resolver em meses ou semanas, procure ajuda de uma equipe de apoio.

Abuso e Violência Sexual

Cite três atividades exclusivamente femininas e três atividades exclusivamente masculinas.

- ! Não existem atividades ou comportamentos exclusivos de cada gênero. Jogos, costumes, hobbies, brincadeiras, cores, esportes e emoções não fazem distinção de gênero.
- 💡 Perceba que tudo e nem coisas gostam de fazer. Coisas são neutras e não são definidas pelo gênero. Um menino que faz bolo de leite não é necessariamente gay, assim como uma menina que gosta de jogar futebol não é necessariamente lésbica.

Orientação Sexual e Identidade de Gênero



Durante a puberdade ocorrem diversas mudanças por todo o corpo. Cite algumas dessas transformações que são comuns entre todos os tipos de corpos.

- ! As mudanças comuns à todos os indivíduos são o surgimento de pelos, o alongamento dos ossos; desenvolvimento dos genitais; alterações na voz; ganho de massa muscular e outros.
- 💡 Preste atenção nas características físicas dos seus amigos e quais delas são comuns entre eles. É importante lembrar que cada corpo se desenvolve de forma natural e muitas dessas alterações são definidas pelo gênero de cada um.

Fisiologia e Métodos Contraceptivos



Teste de Aceitação



Validação com Profissionais



Considerações Finais

Novas edições com outros temas

Material de capacitação para o Docente/Mediador

Indicação de Mídias

Design como ferramenta político-social

Obrigado!